

INSTRUKCJA MONTAŻU

GÓRNYCH WZMOCNIEŃ KABIN WOLNOSTOJĄCYCH

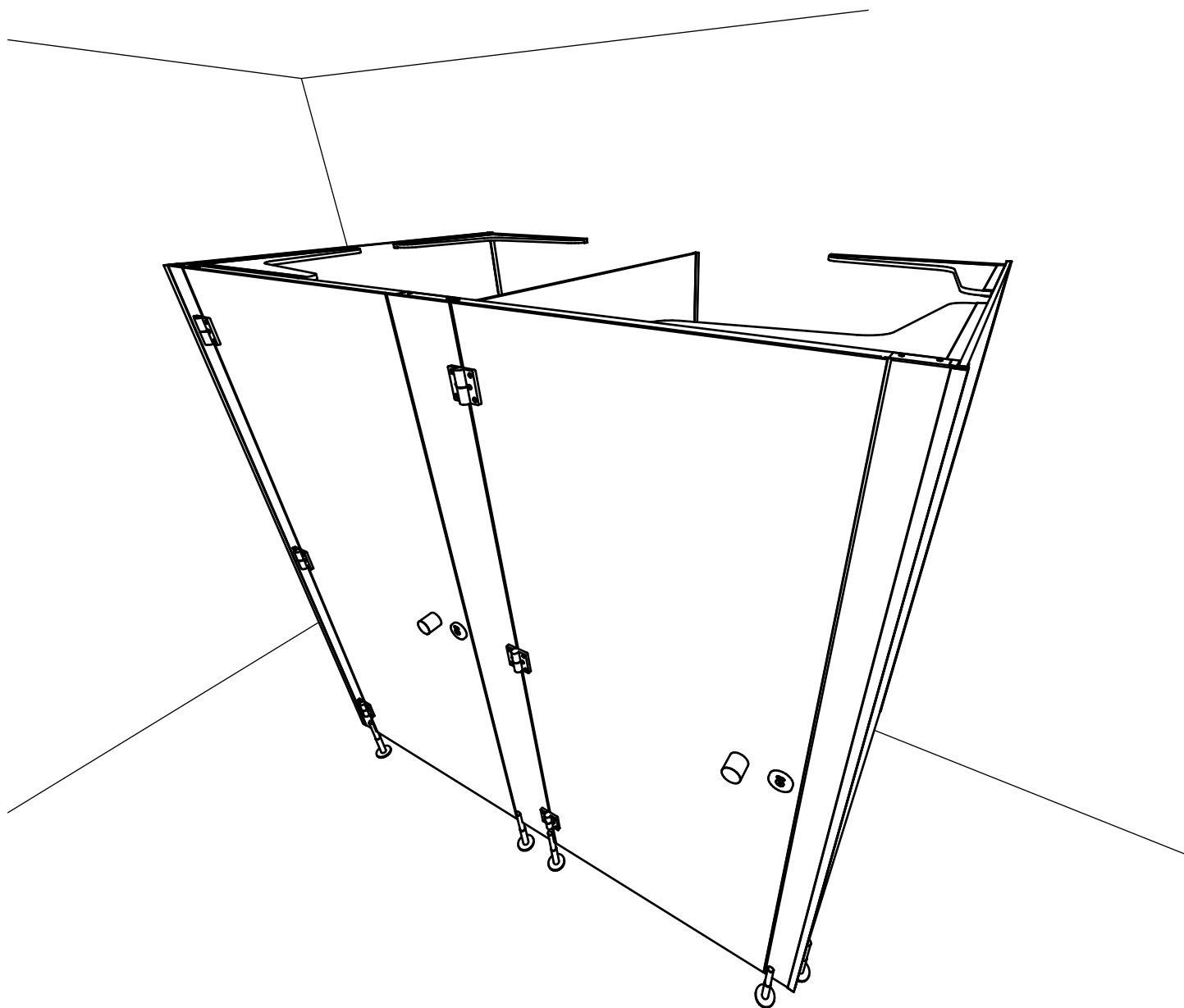

Kabiny sanitarne nie mocowane do żadnej ściany bocznej wymagają dodatkowego wzmocnienia w celu zapewnienia właściwej sztywności całej konstrukcji. Montaż kabin wykonuje się zgodnie z instrukcją montażu standardowej kabiny. Różnica polega na zastosowaniu górnego profilu usztywniającego front kabin o wymiarze 40x20mm. (patrz **DETAL 1**)

Kabiny mogą być mocowane na nóżkach z poliamidu, aluminium oraz bez nóżek do posadzki w ceowniku.

(UWAGA! Nie wolno pominąć tego kroku. Taka modyfikacja jest niezbędna aby dalszy montaż przebiegał w sposób prawidłowy).

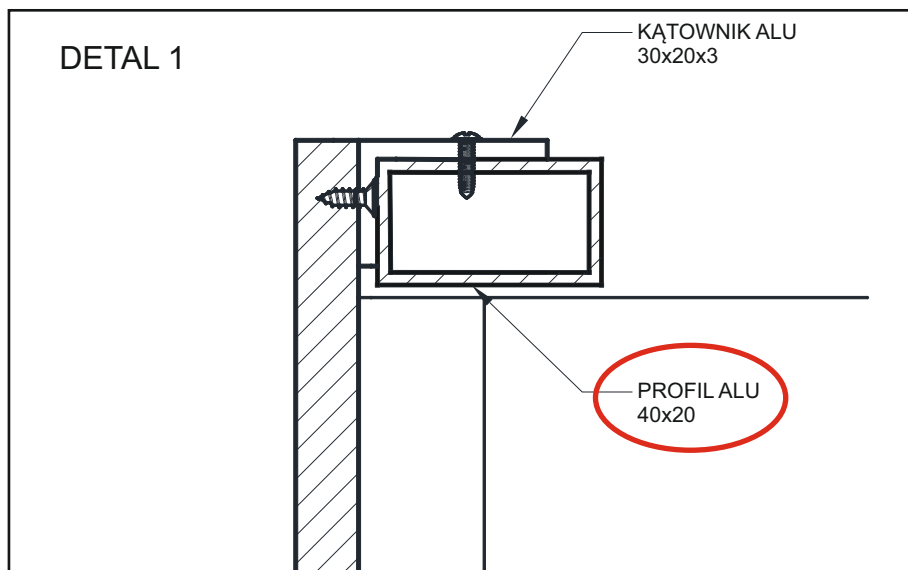

Dalsze prace będą polegały na montażu kątowników "bumerang" z płyty hpl na wszystkich narożnikach zabudowy.

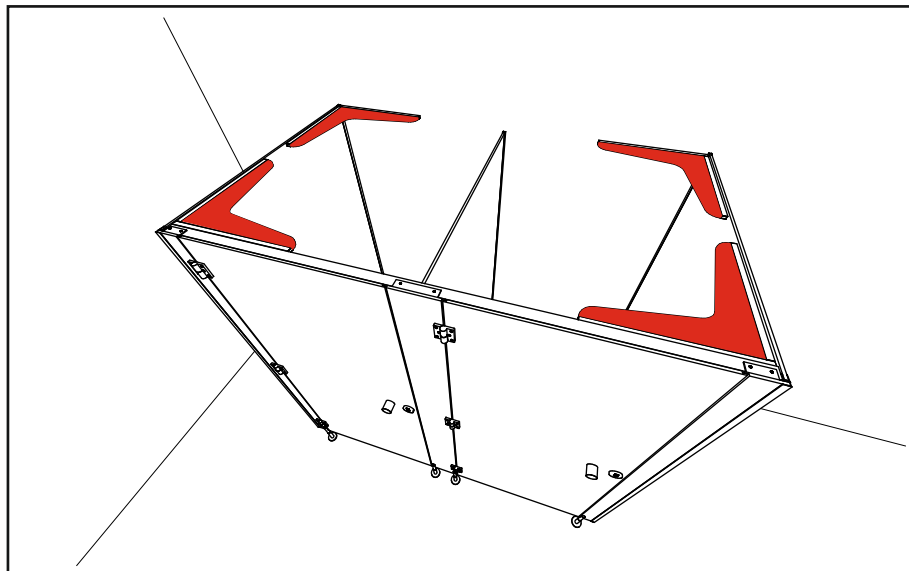

1.

Do profilu aluminiowego 40x20 oraz do ściany bocznej mocujemy ceowniki aluminiowe 20x13,5x1,5 za pomocą blachowkrętów walcowych 3,5x9,5. Czynność powtarzamy na drugim narożniku frontowym.

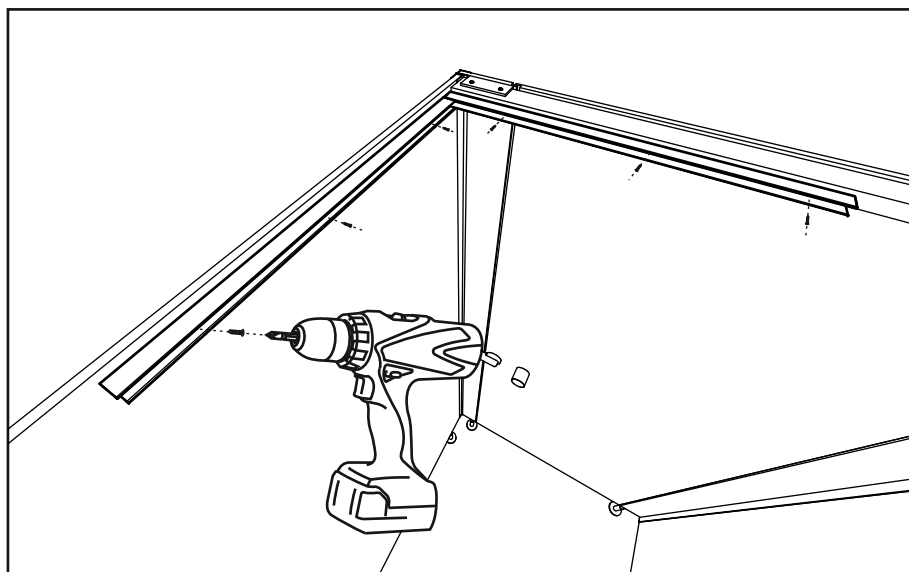

2.

Mocujemy również ceowniki w narożnikach od strony ściany pomieszczenia. Ceowniki mocujemy do ściany za pomocą kołków rozporowych 6x30 + wkręt stożkowy 4,5x35 oraz do zewnętrznych ścian kabiny za pomocą blachowkrętów walcowych 3,5x9,5

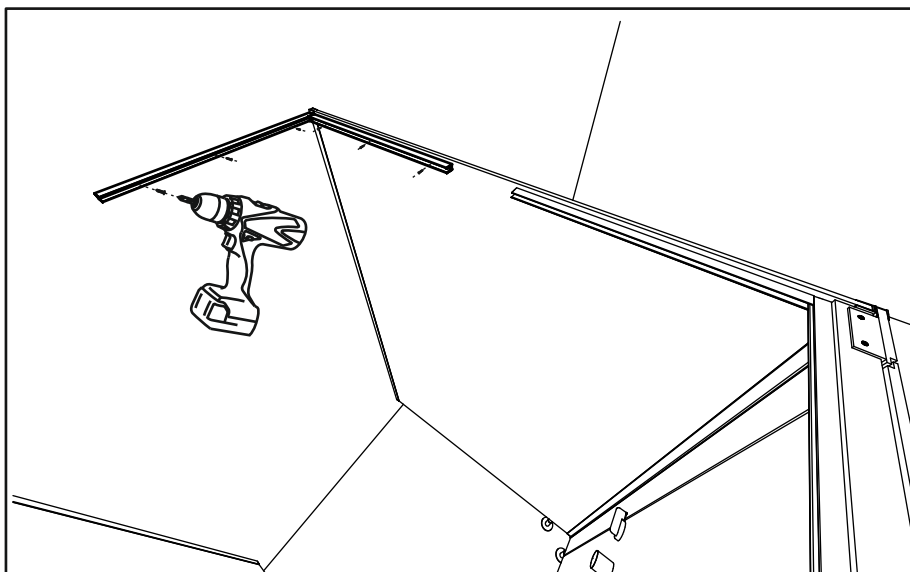

3.

W tak przygotowane ceowniki wsuwamy kątowniki typu "bumerang" wykonane z płyty hpl. Podczas mocowania kątowników należy dbać o zachowanie kątów prostych frontu zabudowy.

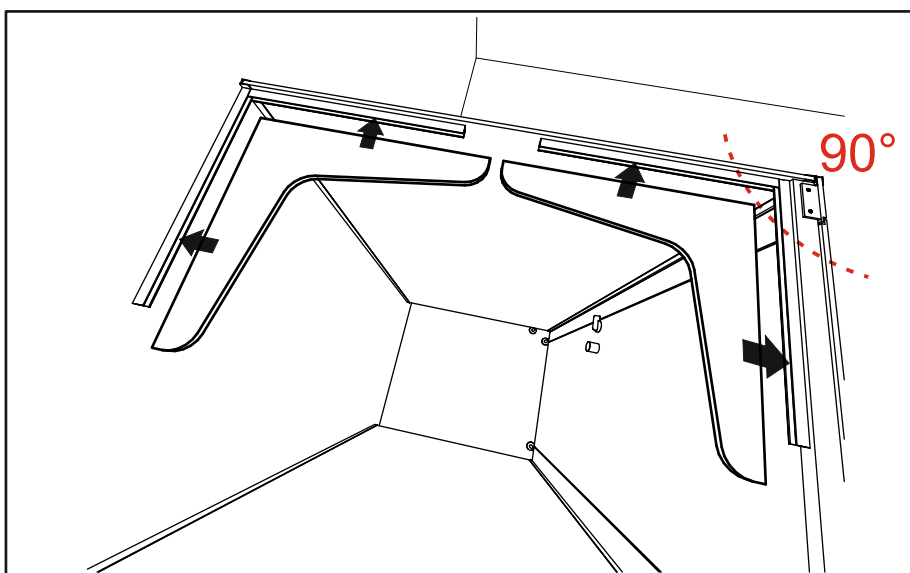

4.

Kątowniki mocujemy do ścianek ceowników za pomocą blachowkrętów walcowych 3,5x9,5.

Montaż wzmocnień jest zakończony, a kabiny zyskały właściwą sztywność zapewniającą komfort użytkowania i trwałość konstrukcji.

