

INSTRUKCJA MONTAŻU

KABIN O DUŻYCH WYMIARACH

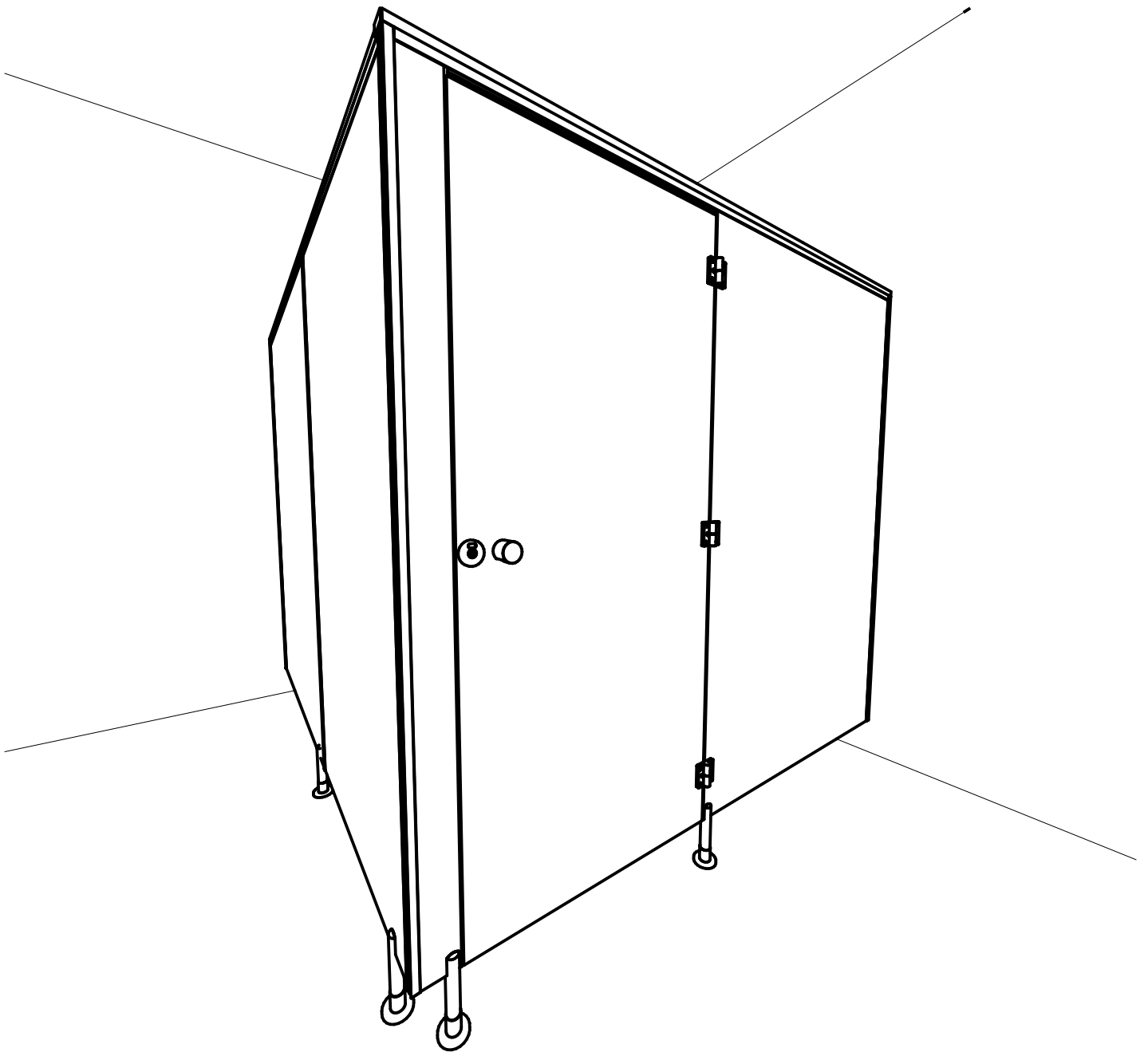

Kabiny sanitarne o dużych wymiarach wymagają dodatkowego wzmocnienia w celu zapewnienia właściwej sztywności całej konstrukcji.

Montaż kabin wykonuje się zgodnie z instrukcją montażu standardowej kabiny. Różnica polega na zastosowaniu górnego profilu usztywniającego front kabin o wymiarze 40x20mm i montażu wraz z ceownikiem na górnej krawędzi zabudowy

(UWAGA! drzwi takiej zabudowy są obniżone o 30mm).

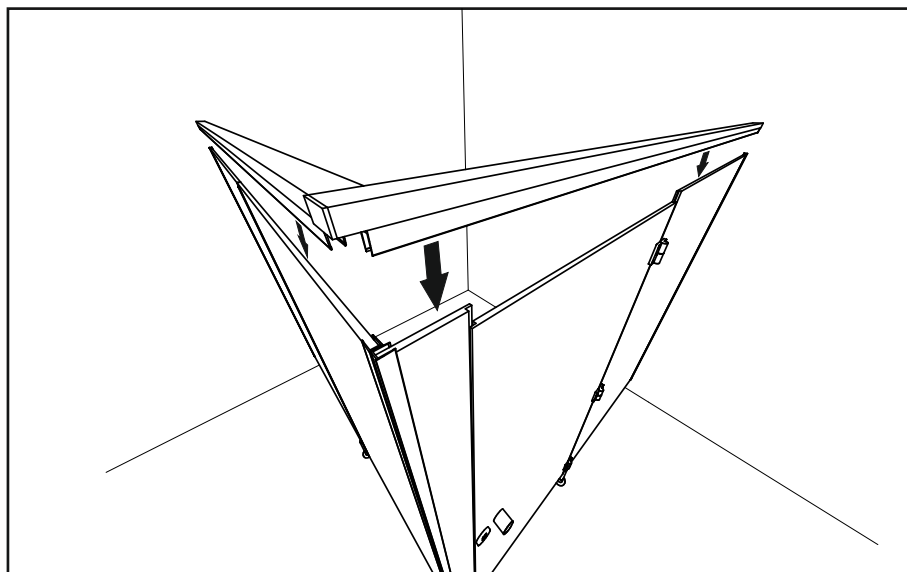

Profil górny przed montażem należy skręcić z ceownikiem za pomocą blachowkrętów walcowych 3,5X9,5, a następnie nałożyć na górną krawędź przymyków i przymocować do przymyków za pomocą wkrętów systemowych przewidzianych do mocowania ścianek do ceowników.

(patrz **DETAL 1**)

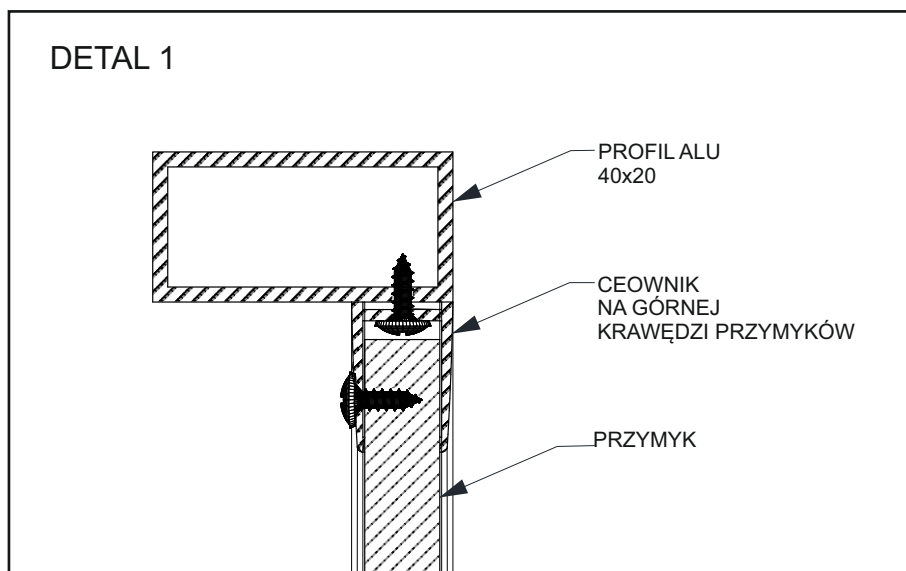

W przypadku dużych wymiarów ścianek bocznych należy również wykonać wzmocnienie na górnej krawędzi w taki sam sposób jak na froncie kabiny. Bardzo duże wymiary ścianek mogą wymagać dodatkowego łączenia elementów ścianek za pomocą ceowników lub ceowników skręconych w kształt litery „H” i zastosowanie dodatkowej nogi wspierającej konstrukcję.

Montaż wzmocnień jest zakończony, a kabiny zyskały właściwą sztywność zapewniającą komfort użytkowania i trwałość konstrukcji.

