

# INSTRUKCJA MONTAŻU

KABIN PRYSZNICOWYCH  
SYSTEM

HPL10BASIC - PRYSZNIC  
HPL12BASIC - PRYSZNIC  
HPL13BASIC - PRYSZNIC

HPL10LUX - PRYSZNIC  
HPL12LUX - PRYSZNIC  
HPL13LUX - PRYSZNIC

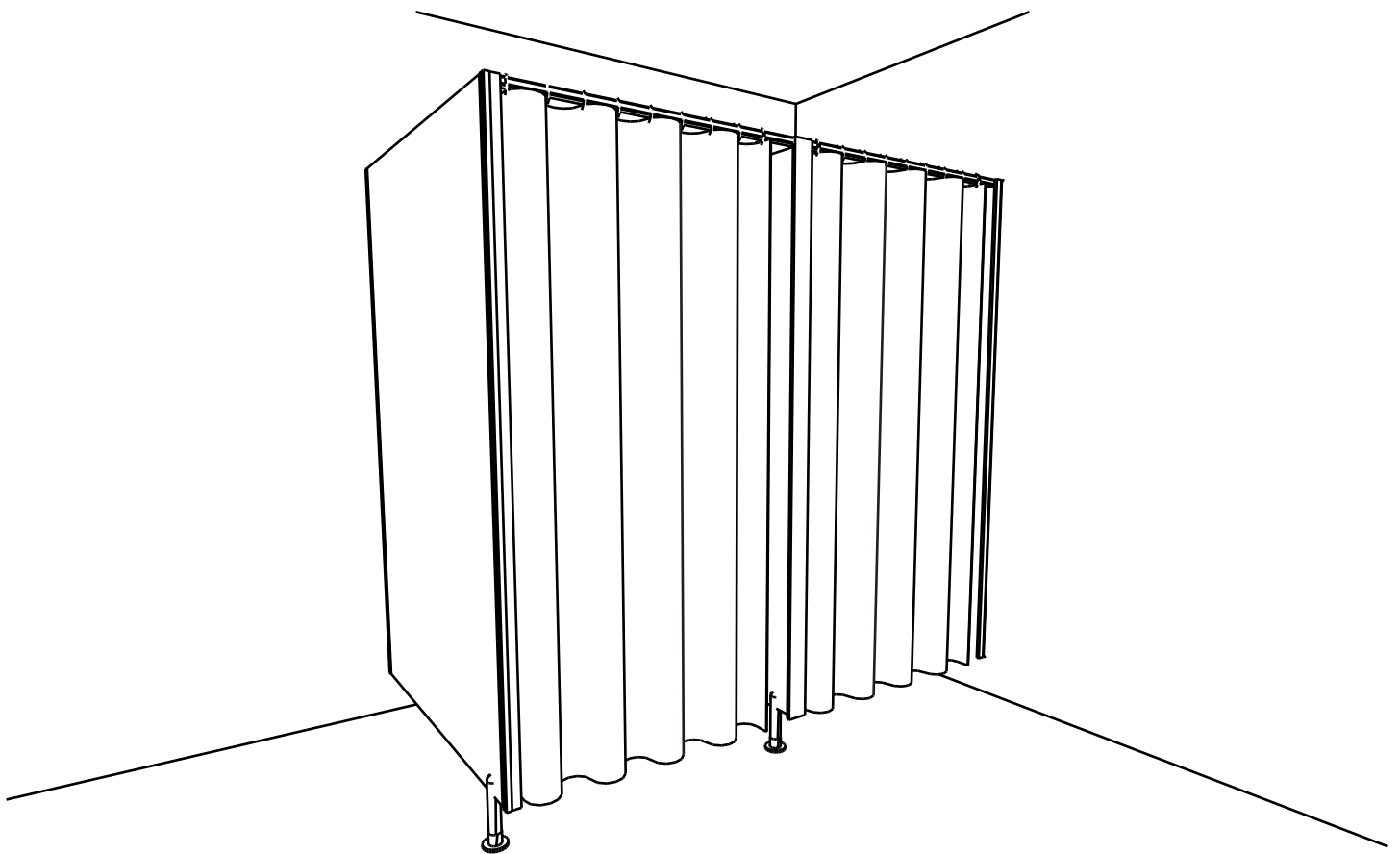

1.

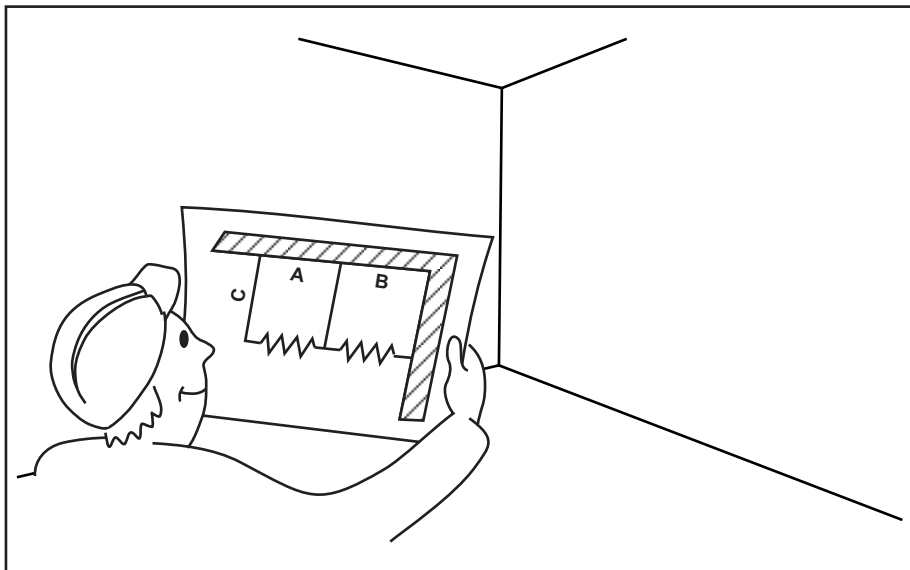

Sprawdzić zakładane wymiary kabin z rysunku warsztatowego.

2.

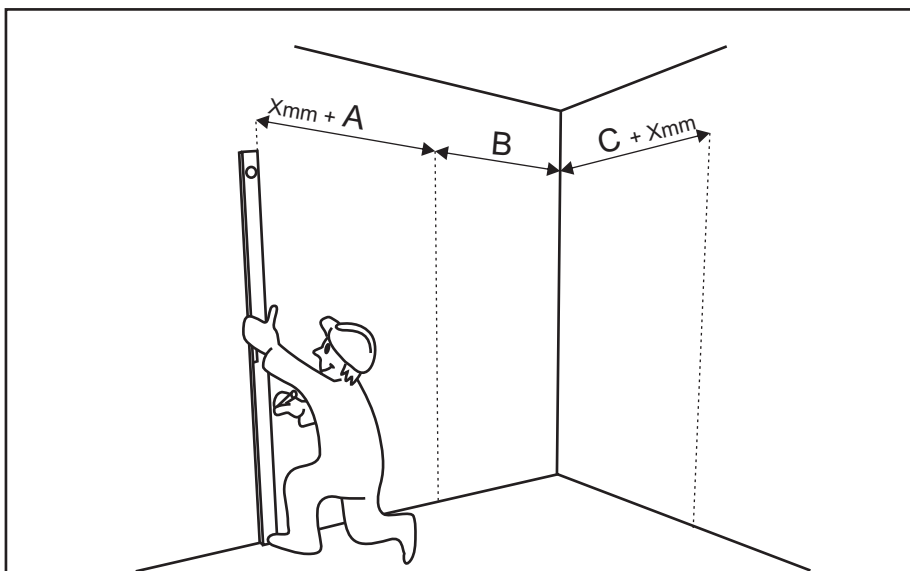

Przenieść wymiary z rysunku warsztatowego na ściany pomieszczenia pamiętając o zachowaniu pionów i dodając na skrajnych wymiarach połowę grubości płyt HPL.

3.

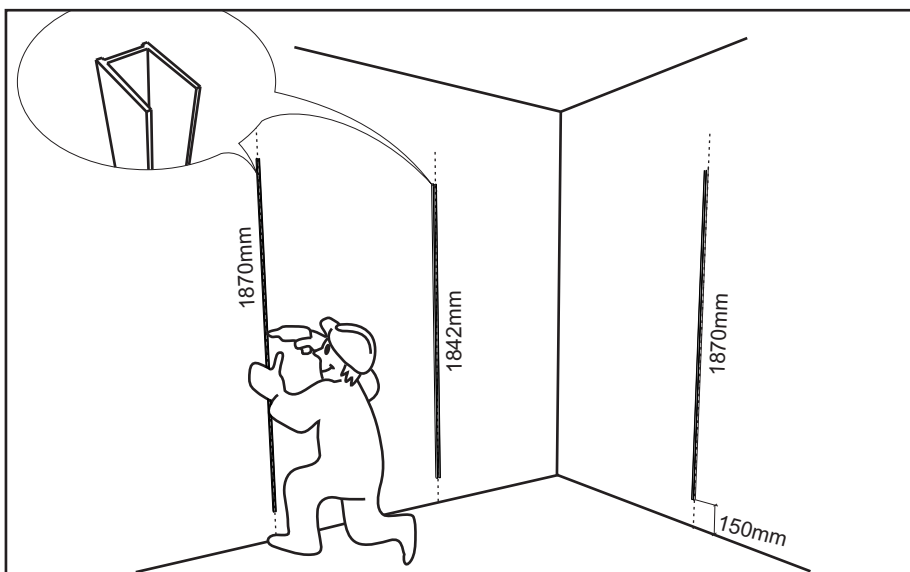

Zamocować ceowniki 1 do ściany za pomocą kołków rozporowych 2

**4.**

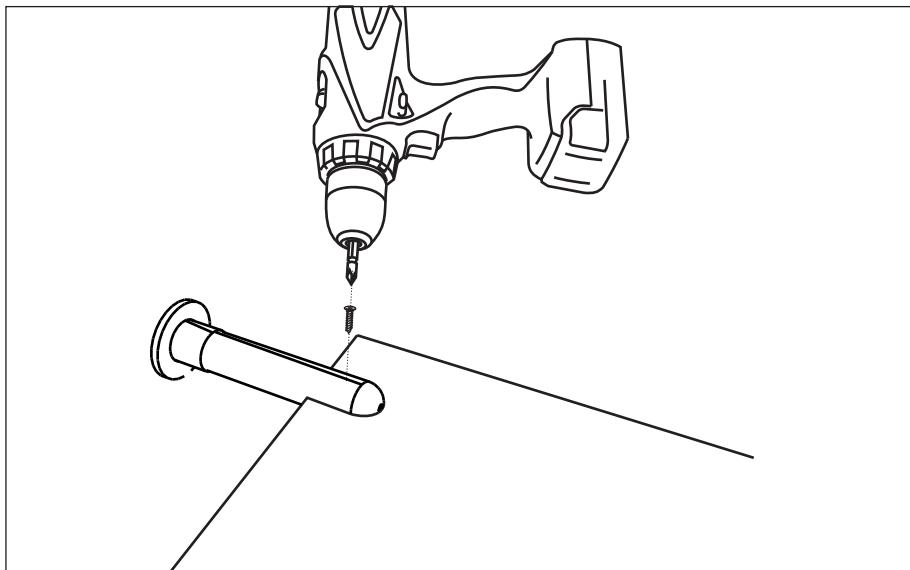

Przykręcić nogi do ścianek działowych za pomocą wkrętów **3**. Dodatkowo zastosować podkładkę dystansową z tworzywa.

**5.**

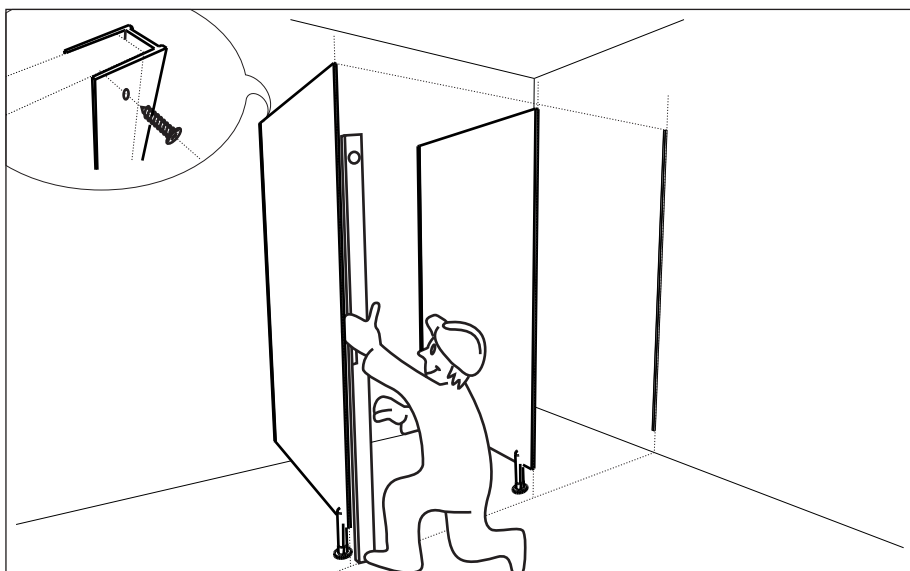

Przymocować ścianki działowe do ceowników na ścianach za pomocą wkrętów **4**. Przed mocowaniem sprawdzić pion i płaszczyznę przedniej krawędzi płyty z planowanym frontem zabudowy.

**6.**

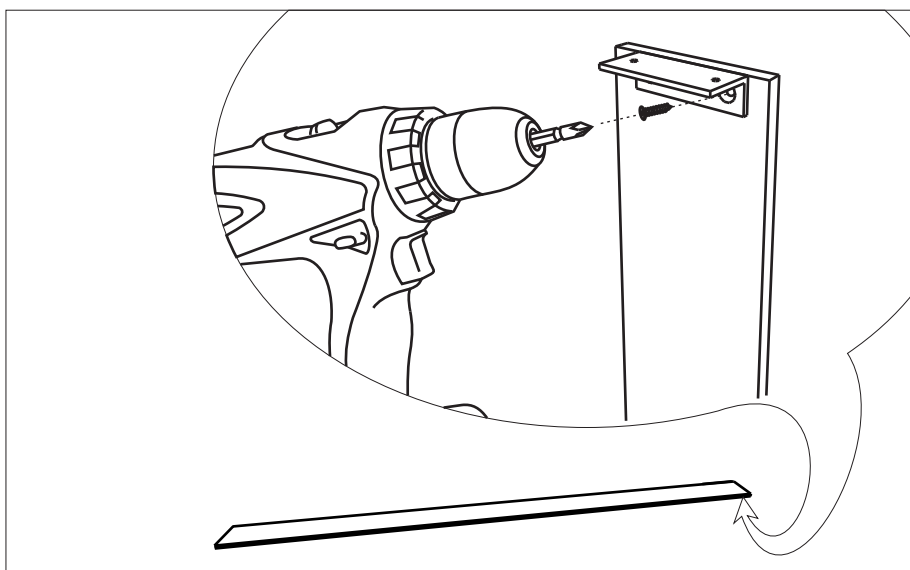

Na górnej krawędzi listwy przylukowej (od wewnętrznej strony) przykręcić za pomocą wkrętów **6** kątownik aluminiowy 30x20x3.

Tak przygotowany przyluk zamocować do ceownika na ścianie w sposób jak w pkt.5

(element może być już fabrycznie zamontowany)

7.

Do listwy przymykowej centralnej od wewnętrznej strony przykręcić ceownik **1** za pomocą blachowkrętów **4**, oraz kątownik aluminiowy 30x20x3 (patrz pkt. 6)

Tak przygotowaną listwę przymykową centralną nasunąć na krawędź ścianki działowej i zamocować do płyty za pomocą blachowkrętów **4**.

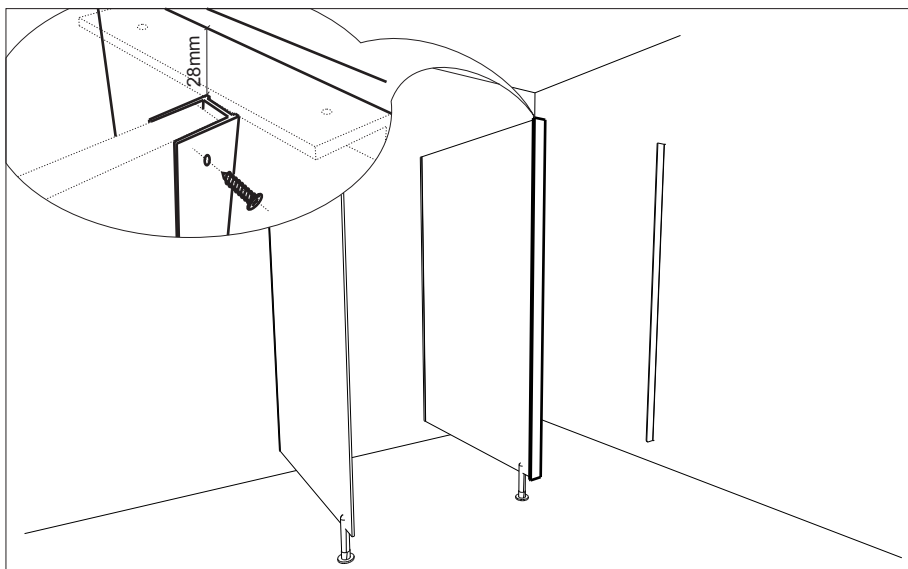

8.

Do kątowników aluminiowych zamocowanych na górnej krawędzi listwy przymykowej bocznej i centralnej przymocować górny aluminiowy profil 30x20 za pomocą blachowkrętów **9** (patrz detal 1) zachowując między przymykami zaplanowaną odległość.

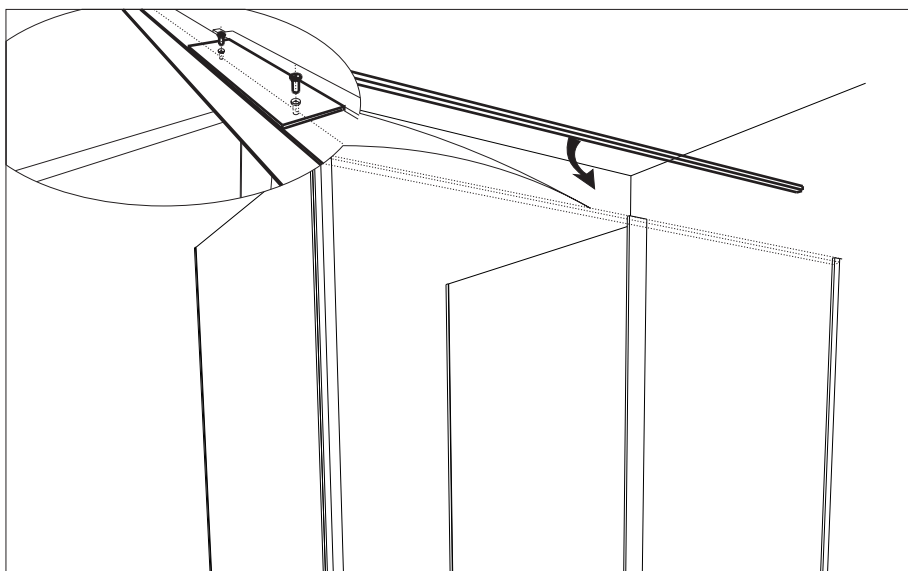

DETAL 1

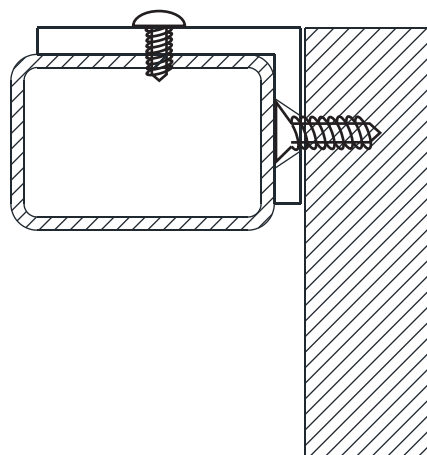

## 9.

Do listwy przymykowej zamocować ceowniki **1** w kształt litery "L" za pomocą blachowkrętów **10** (patrz detal 2), oraz na górnej krawędzi kątownik aluminiowy 20x30x3 (patrz pkt. 6).

Zamocować listwę przymykową do końcowej ścianki działowej za pomocą blachowkrętów **4**. Następnie zamocować górny aluminiowy profil 30x20 za pomocą blachowkrętów **9**. (patrz pkt.8)

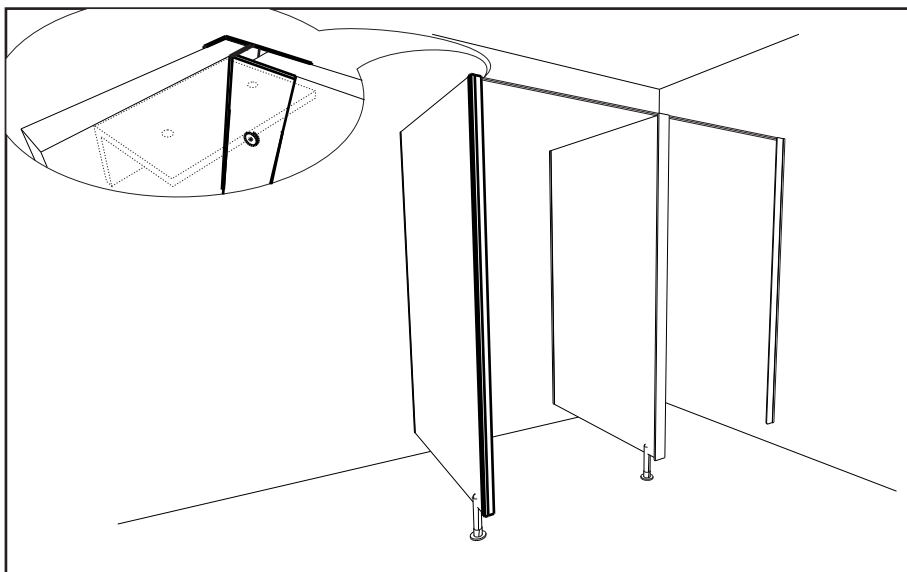

DETAL 2

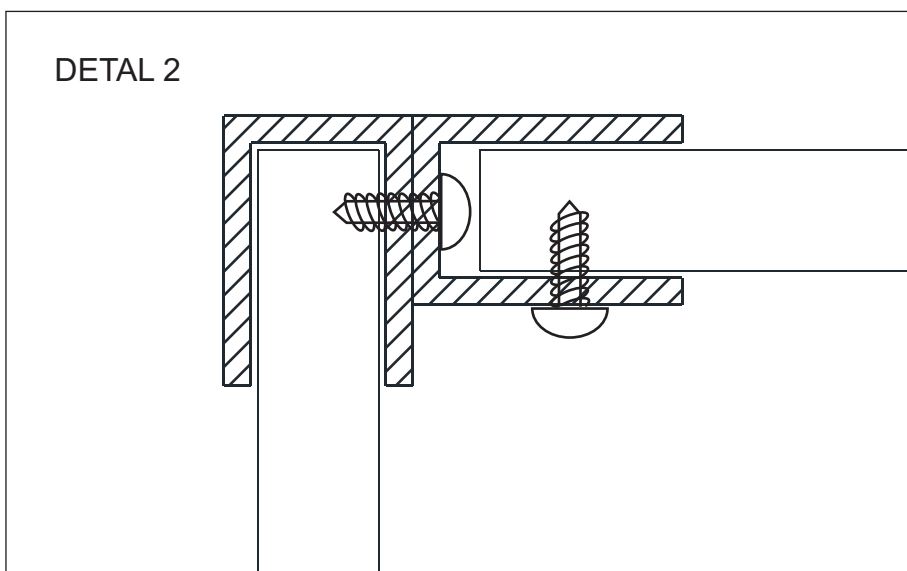

## 10.

Poziomujemy całą zabudowę poprzez obracanie stóp nóg, a następnie przykręcamy nogi do podłogi za pomocą kołków rozporowych **2**. Na zakończenie zakładamy zasłanki na górny profil 30x20.

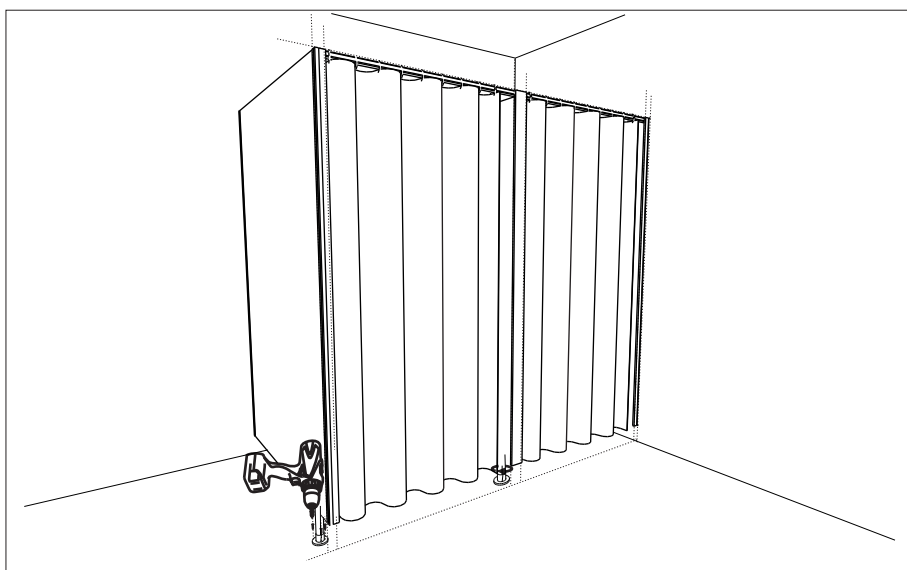



hpl system

Firma HPL System życzy satysfakcji z prawidłowego wykonania montażu.